



Symbolbilder

Famosahaus Bauträger GmbH
Schönbrunner Straße 225/1/1
1120 Wien

Tel: 01/ 817 18 07
e-mail: office@famosahaus.at www.famosahaus.at

Schwechat - Wiesensiedlung

Zirkelweg/ Hudlergasse
2320 Schwechat

FAMOSAHAUS – Qualität und Erfahrung seit 16 Jahren...

Die Erfolgsgeschichte der famosä Häuser begann 1999, als Herr Ing. Mag. Dr. Wolfgang Granser für sein neu entwickeltes Hauskonzept „NOVUS Haus“ seine erste Bauträgerfirma gegründet hat.

Herr Dr. Granser hat nach langjähriger Tätigkeit in verschiedenen Genossenschaften und in der Fertighausbranche sein eigenes Unternehmen als Einmannbetrieb begonnen. Die NOVUS Häuser waren von Anfang an so erfolgreich, dass 2005 „famosa Haus“ als Erweiterung dieses Erfolgs kreiert wurde.

Seit 1999 wurden über 1000 NOVUS- und famosä Häuser verkauft. Seit 2016 werden alle Häuser unter der Marke „famosa Haus“ errichtet und verkauft.

2011 wurde eigens für die NOVUS und famosä Häuser eine Planungs- und Baumanagementfirma sowie eine Baufirma „CUBEART Bau GmbH“ errichtet, die exklusiv famosä Häuser betreuen.

Mittlerweile hat die NOVUS und Famosahaus Bauträger GmbH 11 Mitarbeiter. Gemeinsam mit dem Planungs-/Baumanagementbüro und der Baufirma sind über 30 Personen beschäftigt.

Unser Ziel lautet: „Biete ein hochwertiges, ziegelmassives Haus ab 146 m² Nutzfläche, inklusive Vollunterkellerung und mit Eigengrund in verkehrsgünstiger Lage zu einem besonders attraktiven Preis“.

Bereits fertig gestellte famosä Haus Projekte in Wien – Nähe befinden sich in Deutsch-Wagram, Fischamend, Gänserndorf, Gerasdorf – Kapellerfeld, Gramatneusiedl, Groß-Enzersdorf/ Oberhausen, Haslau, Hausleiten, Himberg, Himberg – Velm, Korneuburg – Tresdorf, Langenlebar, Kottlingbrunn, Königstetten, Münchendorf, Oeynhausen, St. Andrä-Wördern, Strasshof und Traiskirchen.

WAS UNTERSCHIEDET FAMOSA VON ANDEREN HÄUSERN?

Das famosä Haus ist in erster Linie für Familien mit 1 bis 2 Kindern entwickelt worden. Im Vordergrund steht die Idee aus hochwertigsten Baustoffen ein günstiges Haus mit sonnigem Garten anzubieten.

Sie können Ihr famosä Haus mit uns mitplanen. Bei den Sonderwünschen versuchen wir, gute Preise für Sie auszuhandeln.

ENTSCHEIDEN SIE SICH FÜR FAMOSA IN SCHWECHAT WENN:

- ↳ Sie gerne in Grünruhelage wohnen möchten, nur wenige Minuten von der Wiener Stadtgrenze entfernt
- ↳ Sie nicht länger Miete zahlen, sondern ein eigenes Haus haben möchten
- ↳ Sie Wohnbauförderung vom Land Niederösterreich erhalten möchten
- ↳ Sie Wert auf hohe Qualität zu einem günstigen Preis legen
- ↳ Sie Wien schnell und einfach erreichen möchten
- ↳ Sie einen persönlichen Baubegleiter haben möchten

WO IST SCHWECHAT?

Die Stadtgemeinde Schwechat befindet sich direkt im Anschluss an die Wiener Stadtgrenze zum 11. Bezirk

Über die Bundesstraßen B 10 (Simmeringer Hauptstraße/ Klederinger Straße) erreichen Sie Schwechat umgehend.

Mit Bus und Schnellbahn gelangen Sie rasch und bequem nach Wien. Sie erreichen Wien-Kaiserebersdorf mit dem Bus 218 in 11 Minuten. Wien Rennweg mit Bus und Schnellbahn in ca. 25 Minuten.

Vom famosa Projekt Wiesensiedlung zur Bushaltestelle Mappesgasse gehen Sie 9 Minuten zu Fuß (700 Meter). Den Kindergarten erreichen Sie mit dem Auto in ca. 5 Minuten und den Billa in ca. 4 Minuten.

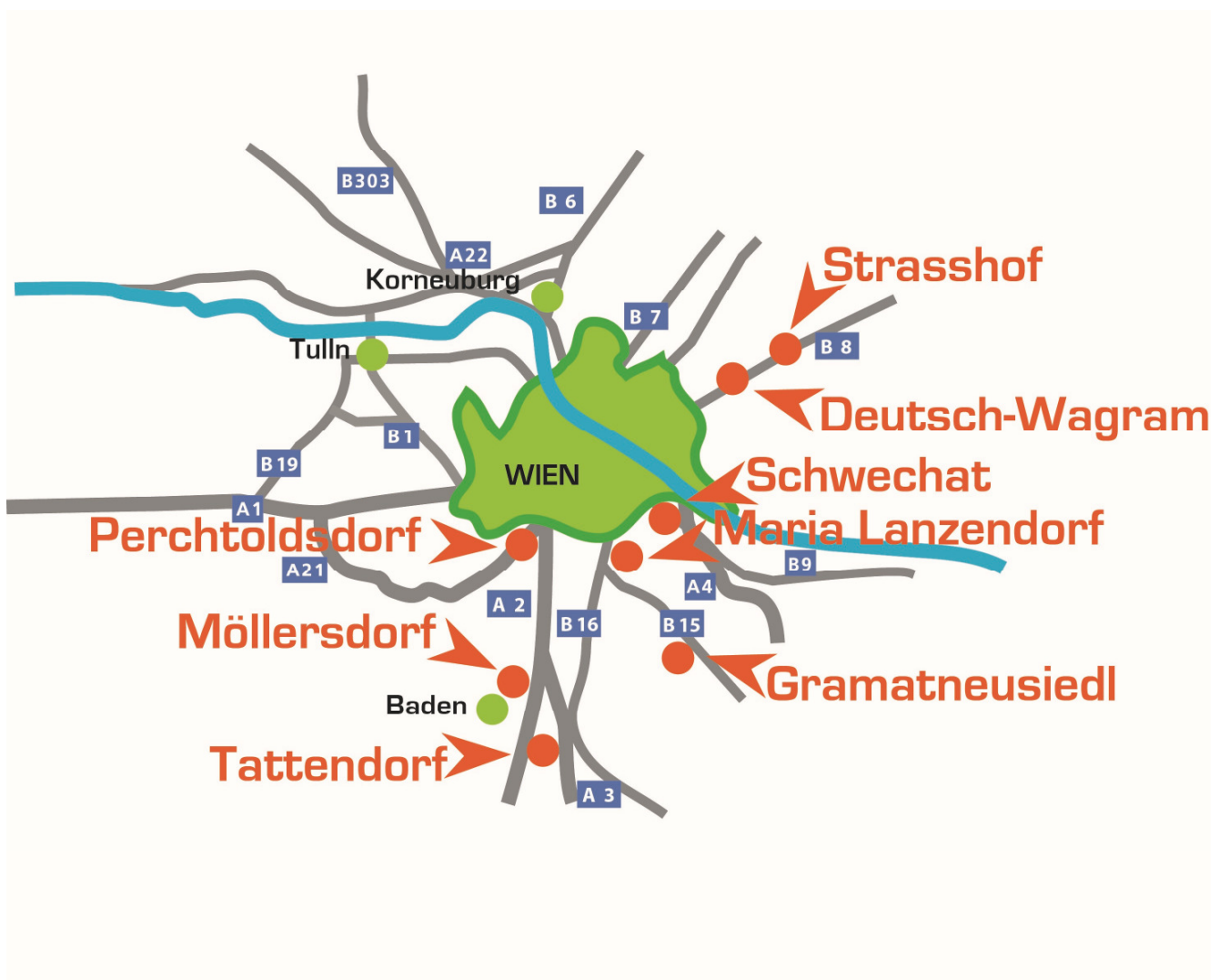

WELCHE INFRASTRUKTUR BIETET SCHWECHAT?

Der Ort verfügt derzeit über mehrere Kindergärten (und Kinderkrippen ab 18 Monate), ein Kindergarten befindet sich in der Nähe des neuen Projekts (Ehrenbrunnungasse 9, Tel.: 01/7070591), eine Volksschule (Ehrenbrunnungasse 8, Tel.: 01 707 1967) sowie eine Mittelschule und ein Bundesgymnasium.

Als Sport- und Freizeitmöglichkeiten bietet die Gemeinde verschiedene Möglichkeiten.

Verschiedene Supermärkte, Apotheke, Tankstelle, Bank, Bushaltestelle und Bahnstation stehen in der Gemeinde zur Verfügung.

Wien, mit seinen Kultur- und Freizeitmöglichkeiten befindet sich in unmittelbarer Nähe.

WO LIEGT DAS PROJEKT?

Das Projekt befindet sich zentral in der Hudlergasse (Zirkelweg / Hudlergasse).

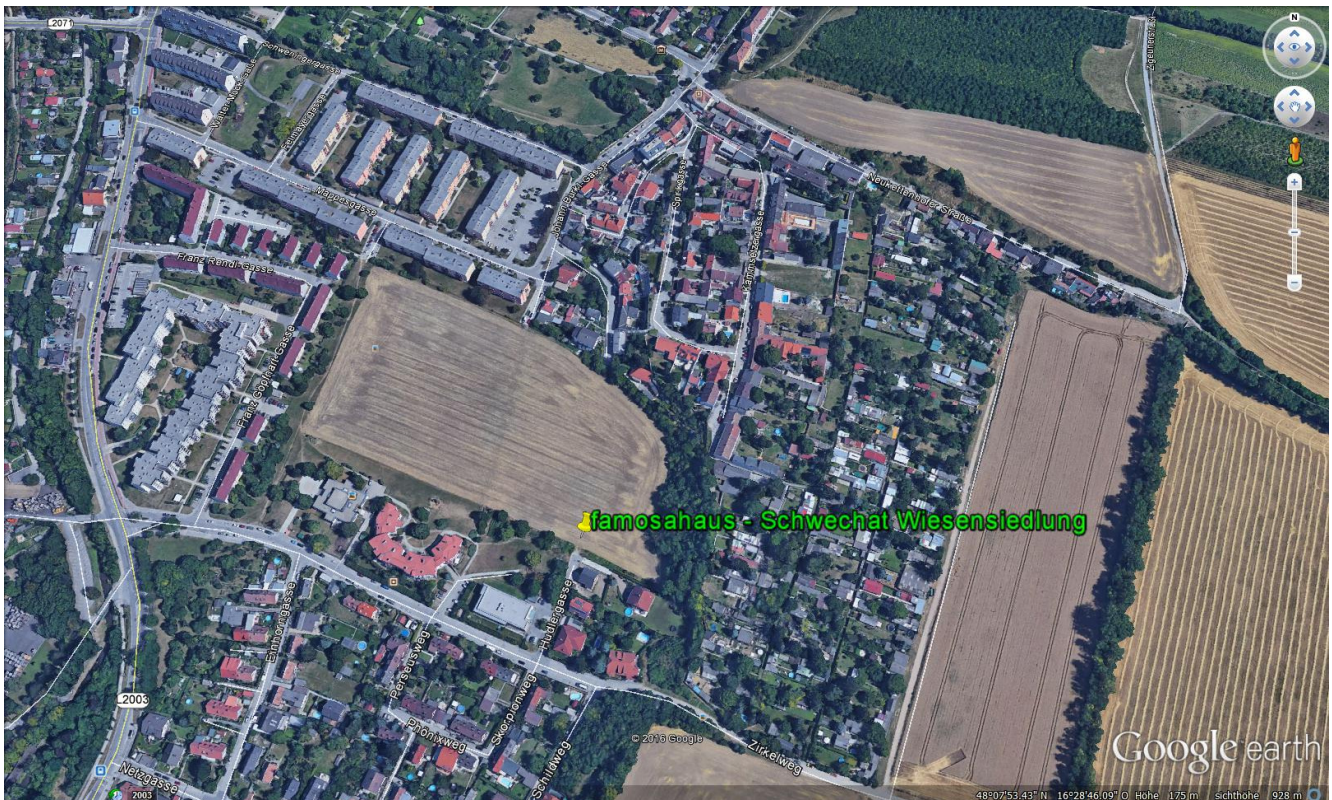

ZUFAHRT ZUM GRUNDSTÜCK

- AUS RICHTUNG WIEN (Schwechat befindet sich im Anschluss an Wien)
- Von der Simmeringer Hauptstraße (B10) kommend fährt man weiter geradeaus auf der Wiener Straße.
- In Schwechat biegen Sie dann in die B 11 Mautner-Markof-Straße ein
- Fahren Sie weiter auf der B11 bis zum Kreisverkehr
- Im Kreisverkehr nehmen Sie die 3. Ausfahrt (Schwarzmühlstraße)
- Am Ende der Schwarzmühlstraße biegen Sie rechts in die Himberger Straße ein
- Nach ca. 430 Meter biegen Sie links in den Zirkelweg ein
- Nach rund 300 Metern befindet sich links die Hudlergasse. Hier am Ende der Gasse beginnt das Grundstück, auf dem die neuen famosä Häuser ab Frühjahr 2017 errichtet werden.

Besichtigungen von Baustellen nach Baubeginn sind für Käufer nach Terminvereinbarung möglich. Bitte informieren Sie sich bei Ihrer Baubegleitung über die Besichtigungsmöglichkeiten und Richtlinien.

WIE GROSS SIND DIE GRUNDSTÜCKE?

Die Firma Famosahaus errichtet beim Projekt „Wiesensiedlung“ 24 famosä SKY² Einzel- und Doppelhäuser.



<i>Top</i>	<i>Keller</i>	<i>Wohnfläche</i>	<i>Nutzflächen Summe</i>	<i>Grund und anteilige Park- platzfläche</i>	<i>PKW Abstell- plätze</i>
<i>NR.</i>	<i>ca. m²</i>	<i>ca. m² *)</i>	<i>ca. m² *)</i>	<i>ca. m²</i>	<i>Anzahl</i>
1	51 m ²	95 m ² bis 109 m ²	146 m ² bis 168 m ²	196 m ²	1
2	51 m ²	95 m ² bis 102 m ²	146 m ² bis 158 m ²	184 m ²	1
3	51 m ²	95 m ² bis 109 m ²	146 m ² bis 168 m ²	273 m ²	1
4	51 m ²	95 m ² bis 109 m ²	146 m ² bis 168 m ²	203 m ²	1
5	51 m ²	95 m ² bis 102 m ²	146 m ² bis 158 m ²	verkauft	1
6	51 m ²	95 m ² bis 109 m ²	146 m ² bis 168 m ²	verkauft	2
7	51 m ²	95 m ² bis 109 m ²	146 m ² bis 168 m ²	verkauft	1
8	51 m ²	95 m ² bis 109 m ²	146 m ² bis 168 m ²	verkauft	1
9	51 m ²	95 m ² bis 109 m ²	146 m ² bis 168 m ²	verkauft	1
10	51 m ²	95 m ² bis 109 m ²	146 m ² bis 168 m ²	195 m ²	1
11	51 m ²	95 m ² bis 109 m ²	146 m ² bis 168 m ²	293 m ²	1
12	51 m ²	95 m ² bis 109 m ²	146 m ² bis 168 m ²	300 m ²	1
13	51 m ²	95 m ² bis 109 m ²	146 m ² bis 168 m ²	312 m ²	2
14	51 m ²	95 m ² bis 109 m ²	146 m ² bis 168 m ²	296 m ²	2
15	51 m ²	95 m ² bis 109 m ²	146 m ² bis 168 m ²	316 m ²	2
16	51 m ²	95 m ² bis 109 m ²	146 m ² bis 168 m ²	verkauft	2
17	51 m ²	95 m ² bis 109 m ²	146 m ² bis 168 m ²	252 m ²	2
18	51 m ²	95 m ²	146 m ²	148 m ²	1
19	51 m ²	95 m ² bis 109 m ²	146 m ² bis 168 m ²	259 m ²	2
20	51 m ²	95 m ² bis 109 m ²	146 m ² bis 168 m ²	759 m ²	2
21	51 m ²	95 m ² bis 109 m ²	146 m ² bis 168 m ²	280 m ²	2
22	51 m ²	95 m ² bis 109 m ²	146 m ² bis 168 m ²	300 m ²	2
23	51 m ²	95 m ² bis 109 m ²	146 m ² bis 168 m ²	verkauft	2
24	51 m ²	95 m ² bis 109 m ²	146 m ² bis 168 m ²	450 m ²	2

*) inkl. Stiegenflächen

Über den aktuellen Stand der Verwertung informieren wir Sie gerne unter Tel.Nr.: 01/ 817 18 07.

WIE GROSS SIND DIE HÄUSER?

Angeboten werden zwei Hausvarianten:

-  das famos SKY² Einzel-, Doppel- oder Reihenhaus
-  in Standardgröße oder mit Vergrößerung

Die Häuser werden belagsfertig übernommen. In weiterer Folge können Sie sich entscheiden:

- ↳ das belagsfertige Haus selbst fertig stellen
- ↳ das Haus von erfahrenen Handwerkern fertig stellen zu lassen. Eine Info diesbezüglich erhalten Sie von famos Haus.

Lageplan:

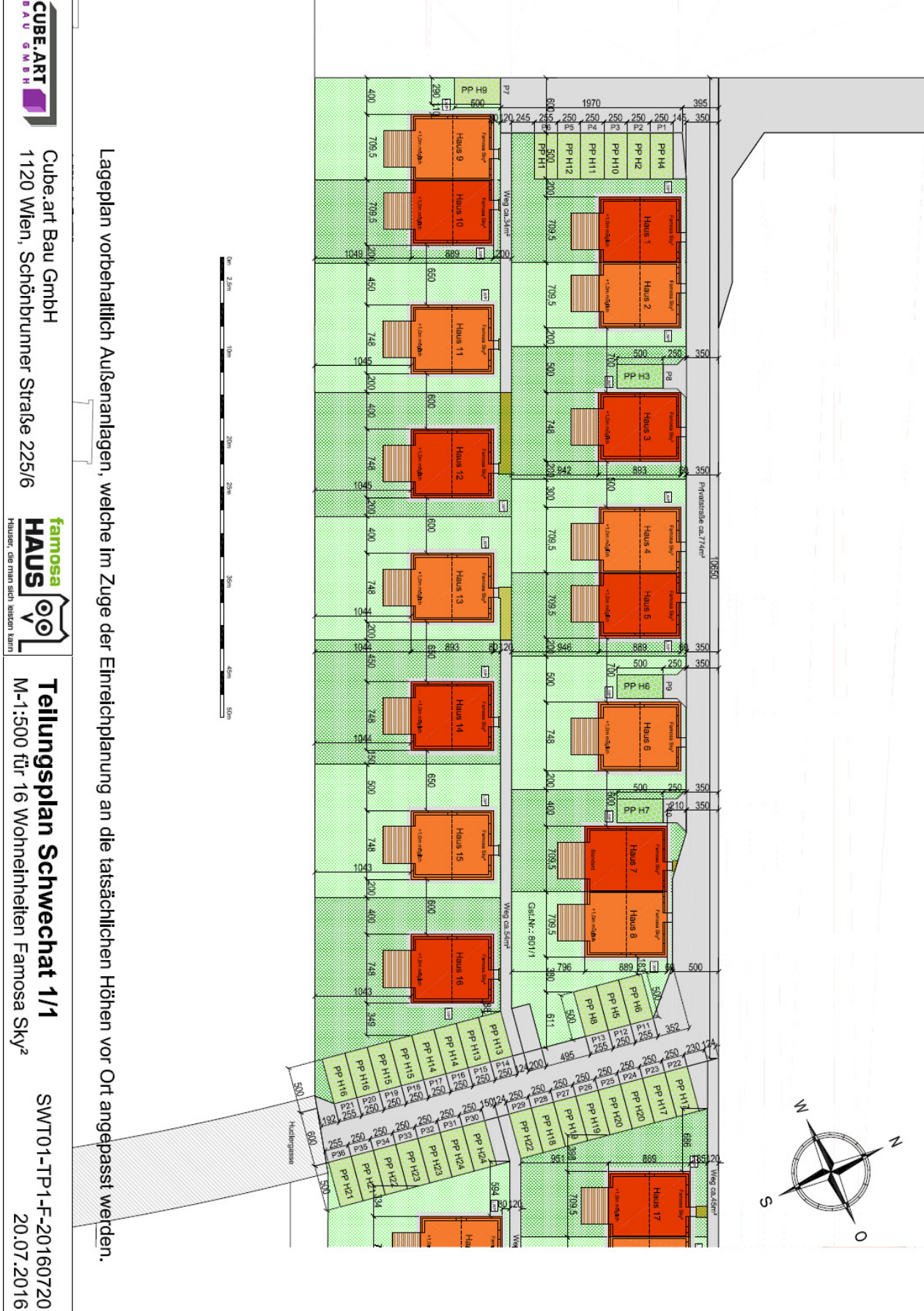



Lageplan vorbehaltlich Außenanlagen, welche im Zuge der Einreichplanung an die tatsächlichen Höhen vor Ort angepasst werden.

CUBE.ART
BAU GMBH
Cube.art Bau GmbH
1120 Wien, Schönbrunner Straße 225/6

famosa
HAUS 
Häuser, die man sich leisten kann!

Teilungsplan Schwechat 1/2
M-1:500 für 8 Wohneinheiten Famosa Sky²

SWT01-TP2-F-20160720
20.07.2016

Grundrisse Famosa SKY² Haus

ERDGESCHOSS

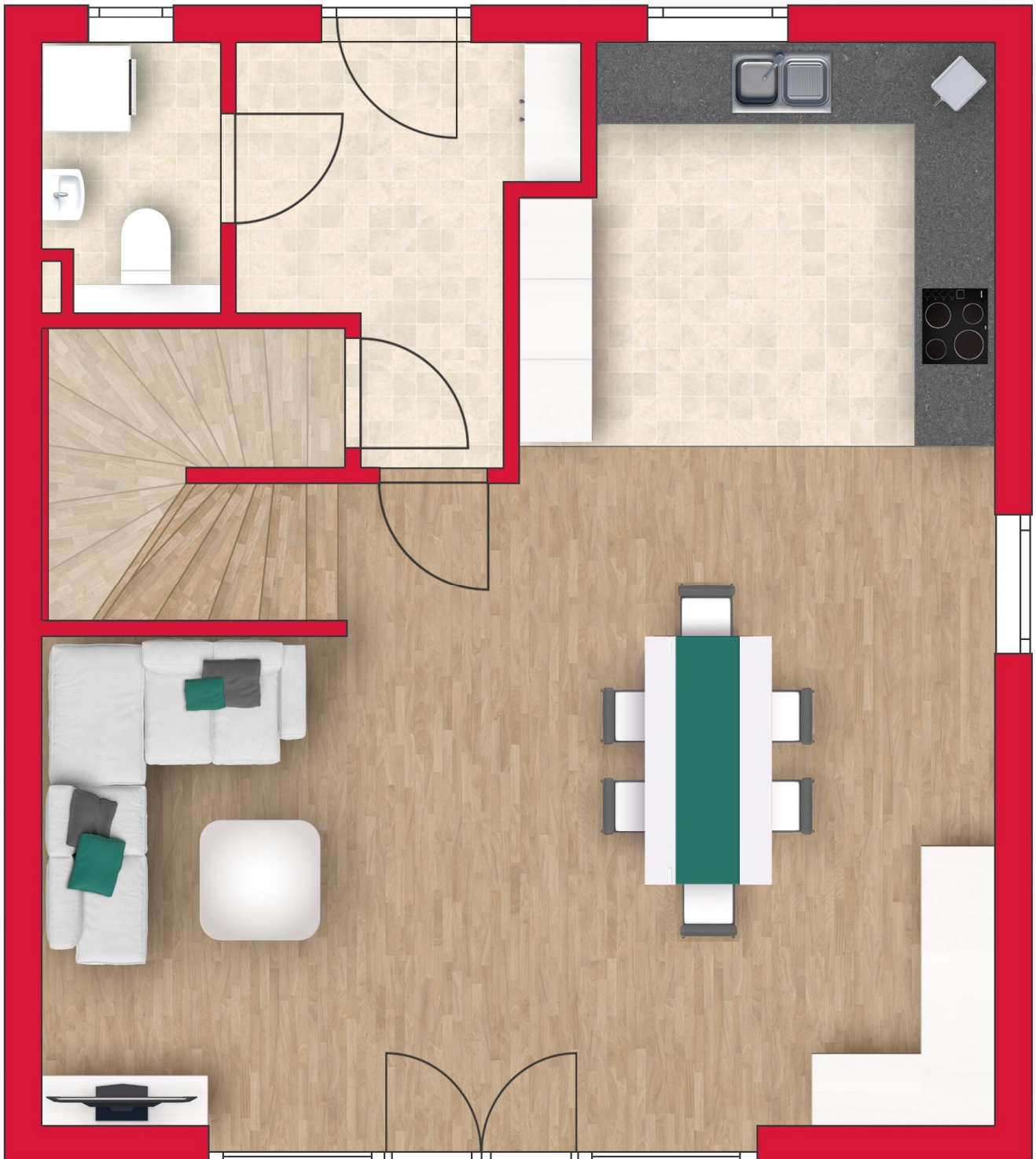

DACHGESCHOSS

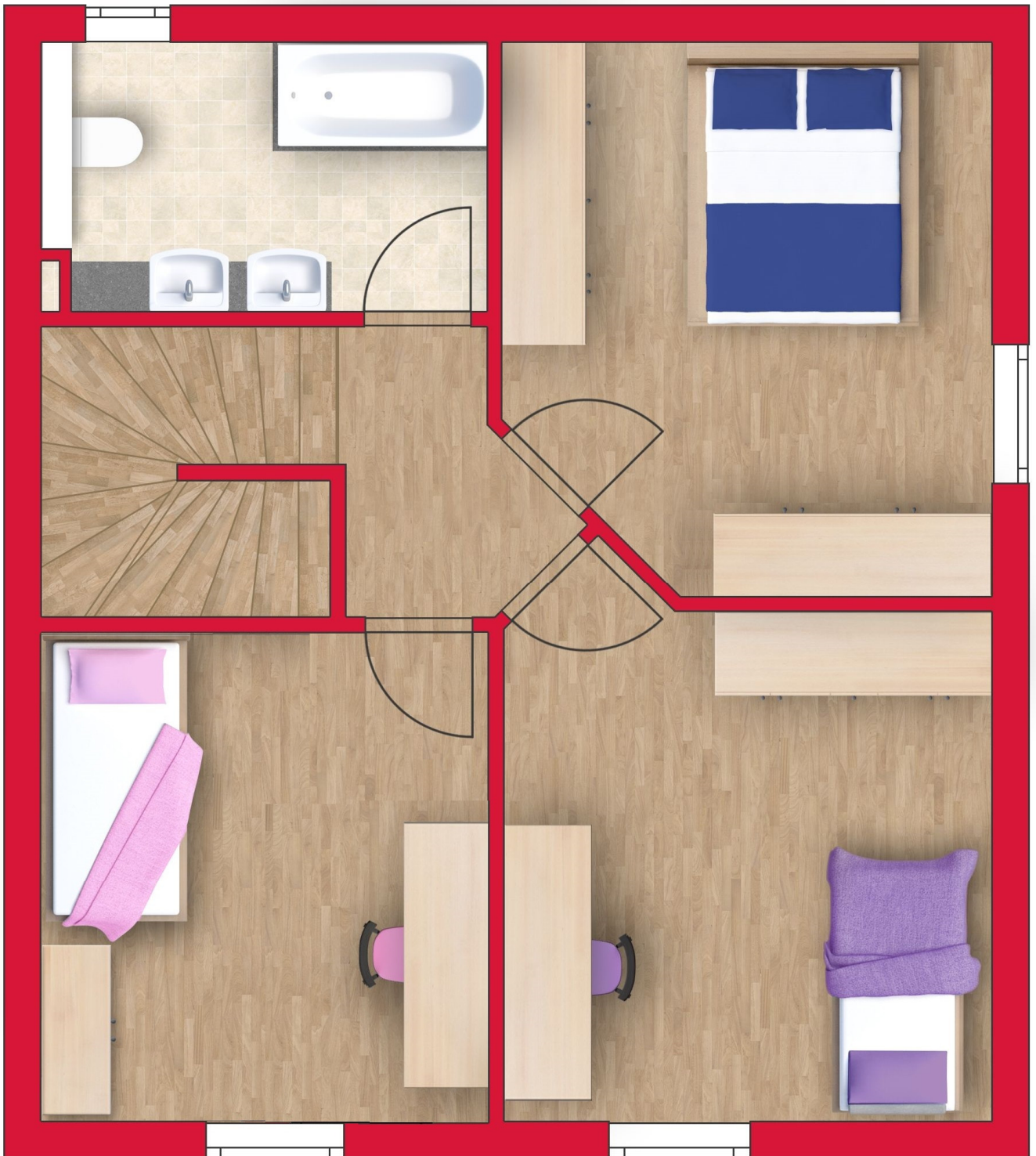

VOLLUNTERKELLERUNG

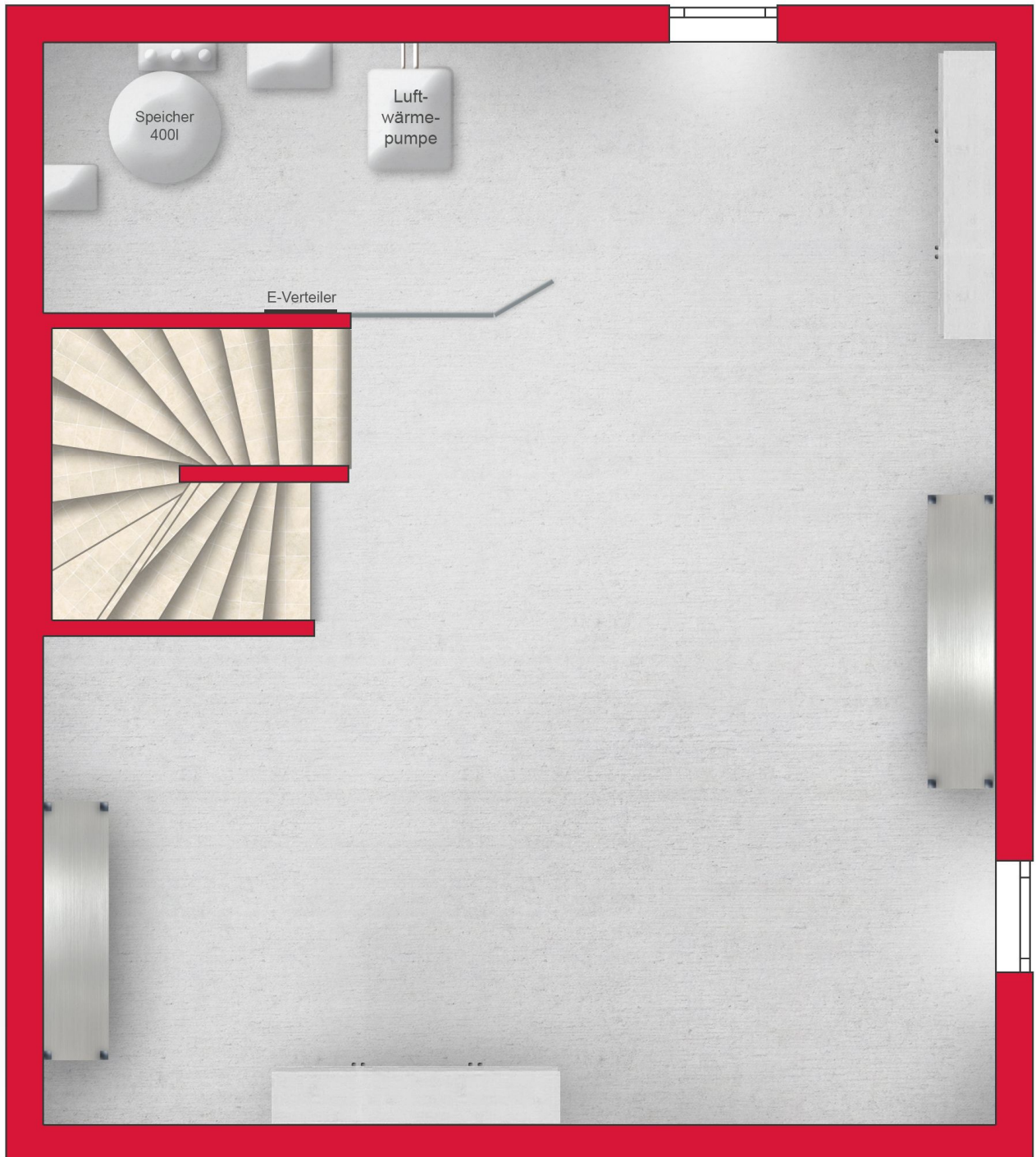

WELCHE MATERIALIEN KOMMEN ZUM EINSATZ?

Zum Einsatz kommen nur Baustoffe renommierter Hersteller. Die Ausführung erfolgt in folgenden Materialien:

- ✘ Außenmauern: hochwertiges, massives Ziegelmauerwerk, 25 cm stark mit Nature-Plus Zertifikat; doppelte Ziegeltrennwände zwischen den gekuppelten Häusern
- ✘ Außenputz: Vollwärmeschutzfassade mit 20–25 cm Wärmedämmung
- ✘ Fenster u. Türen: INTERNORM Eingangstür und Kunststofffenster – Fenster, 3-fach verglast (oder Gleichwertiges)
- ✘ Dachdeckung: Ziegeldeckung von BRAMAC
- ✘ Innenwände: KNAUF Gips – Ständerwände (oder Gleichwertiges)
- ✘ Beheizung: VAILLANT Luftwärmepumpe (Heiz- und Kühlfunktion für angenehme Raumtemperaturen zu jeder Jahreszeit) und Sonnenkollektoren samt Warmwasserbereitung

BESTE LEISTUNG – BESTER PREIS: WIEVIEL KOSTEN DIE HÄUSER?

Für das famos SKY² Haus Top 1 mit einem Eigengrund von ca. 196 m² ergeben sich folgende Preise:

 **GRUNDSTÜCK und BAUWERK laut LEISTUNGSBESCHREIBUNG mit ca. 146 m² Nutzfläche (inkl. Heizungsanlage, Keller, Erdgeschoss und Obergeschoss), GRUND und AUSSENANLAGEN (mit 1 PKW-Abstellplatz), ANSCHLUSSGEBÜHREN und AUFSCHLIESSUNGSKOSTEN**

PREIS (Variante belagsfertig): € 284.900,00

Nebenkosten: (Grunderwerbsteuer, Grundbucheintragungsgebühr, Projektabwicklung, Treuhandschaft und Notar): + € 17.600,00

GESAMTPREIS: € 302.500,00

abzüglich Wohnbauförderung ca.: (Annahme Jungfamilie/ 1 Kind) - € 41.000,00

= PREIS abzüglich Wohnbauförderung: € 261.500,00

BESCHREIBUNG (im Preis inkludiert – belagsfertig)

GRUNDSTÜCK

- Grundkaufpreis
- Wasser-, Kanal- und Stromleitungen zum Grundstück
- EVN/ Wien Energie– Anschlussgebühren für Strom und Stromleitungen auf dem Grundstück
- Anschließungsabgabe an die Gemeinde
- Wasser- und Kanalanschlussgebühr für EG und OG

BAUMANAGEMENT UND PLANUNG

❖ BAUMANAGEMENT

- ❖ Planung und Bauaufsicht
 - Entwurfsplanung
 - Einreichplanung und Abwicklung der Baubewilligungsverfahren
 - Ausschreibung und Vergabe der Leistungen an bauausführende Unternehmen
 - örtliche Bauaufsicht
 - wöchentliche Baubesprechungen auf der Baustelle
 - zusätzlich zur von uns beauftragten Baumanagementfirma wird die Baustelle von einem weiteren Techniker der Firma Famosahaus überwacht. Dieses 4-Augen-Prinzip stellt sicher, dass die Leistungen besonders sorgfältig ausgeführt werden.

- ❖ begleitende Baukontrolle durch den TÜV Austria
 - bestehend aus einer Unterlagenprüfung und
 - 4 Überprüfungen in der Bauphase.
 - vor Zuschütten der Arbeitsgräben
 - vor oder während Trockenbau
 - während der Fassadenarbeiten
 - vor Übergabe
 - 2-fache Überprüfung des Hauses vor Übergabe an die Kunden

 - Für einzelne Häuser wird auf Kundenwunsch die komplette Zertifizierung und die Vergabe des „TÜV geprüft“-Zeichens zum Preis von € 2.400,- je Einzel-, Doppel- oder Reihenhauseinheit angeboten.

- ❖ Erstellung Bodengutachten
 - ein Zivilingenieur untersucht mittels Probeschürfen und Rammsondierungen die Bodenqualität
 - Erhebung des Grundwasserspiegels

- ❖ Erstellung eines Versickerungsprojekts
 - ein Zivilingenieur für Kultur- und Wassertechnik erstellt ein eigenes Projekt für die Bemessung der Regenwasserschächte und PKW-Stellplatzanlagen

- ❖ Konstruktive Bearbeitung durch einen Statiker

- ❖ Sicherheits- und Gesundheitsschutzplan nach Bauarbeiten-Koordinationsgesetz
 - Erstellung Sicherheits- und Gesundheitsschutzplan
 - Übernahme der Aufgaben des Bauherren, Projektleiters, Planungskoordinators und Baustellenkoordinators von Baubeginn bis zur Übergabe

- ❖ Erstellung eines Nutzwertgutachtens
 - ein Architekt erstellt 1 Nutzwertgutachten auf Basis der Einreichpläne

- ❖ Erstellung Energieausweis
 - anlässlich Einreichung bei der Baubehörde erstellen wir 1 Energieausweis aus Basis der Einreichplanung
 - HWB-ref = bis 36 KWh/m²a, Energieklasse: A/B

BAUKOSTEN

Im Folgenden finden Sie einen Auszug unserer Leistungsbeschreibung. Eine genaue Auflistung erhalten Sie auf Anfrage bei Ihrer Verkaufsberaterin bzw. als Beilage zum Kaufvertrag.

➤ BAUMEISTERARBEITEN

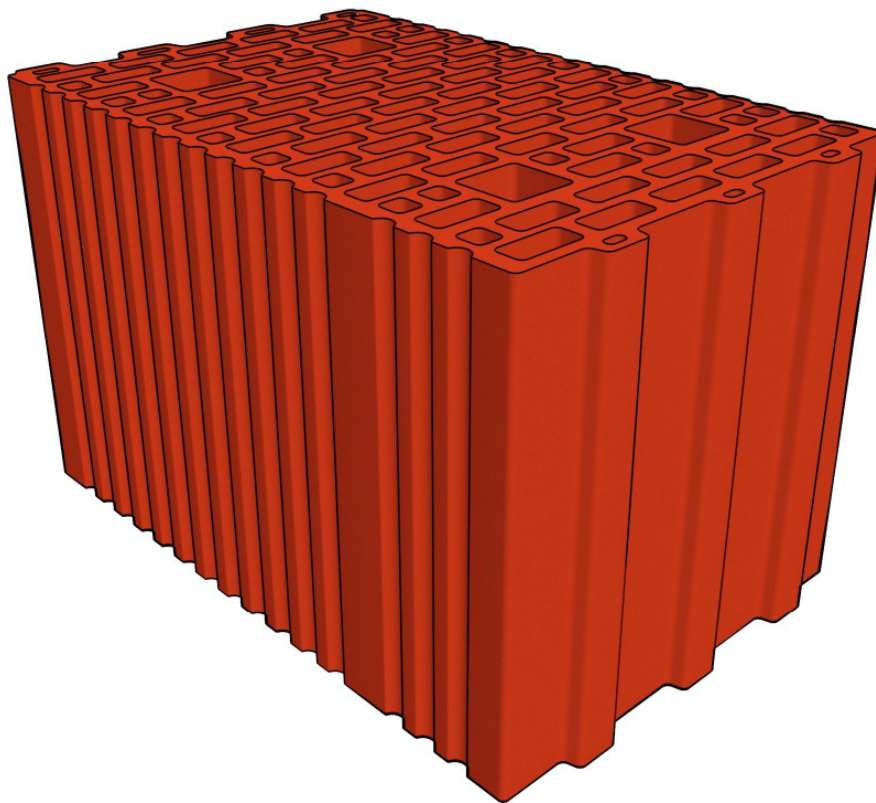

- Außenmauerwerk bestehend aus Ziegel (25 cm stark, mit Nature Plus Zertifikat) in massiver Bauweise
- Fundamente und Dichtbetonkeller
- Kellerfenster (druckwasserdicht) samt Lichtschacht und Gitterrost
- Wärmedämmfassade und Endbeschichtung der Fassade mit Silikatputz
- Außenanlagen (Verkehrsflächen, Zugangswege, PKW-Abstellplatz)
- Terrasse
- Aufbereitung und Hinterfüllung des Bodens samt Besämung (oder Beistellen des Grassamens)
- Schlussreinigung der Häuser und der gesamten Anlage vor Hausübergabe

➤ **KOMPLETTE ZIMMERMANN SARBEITEN**

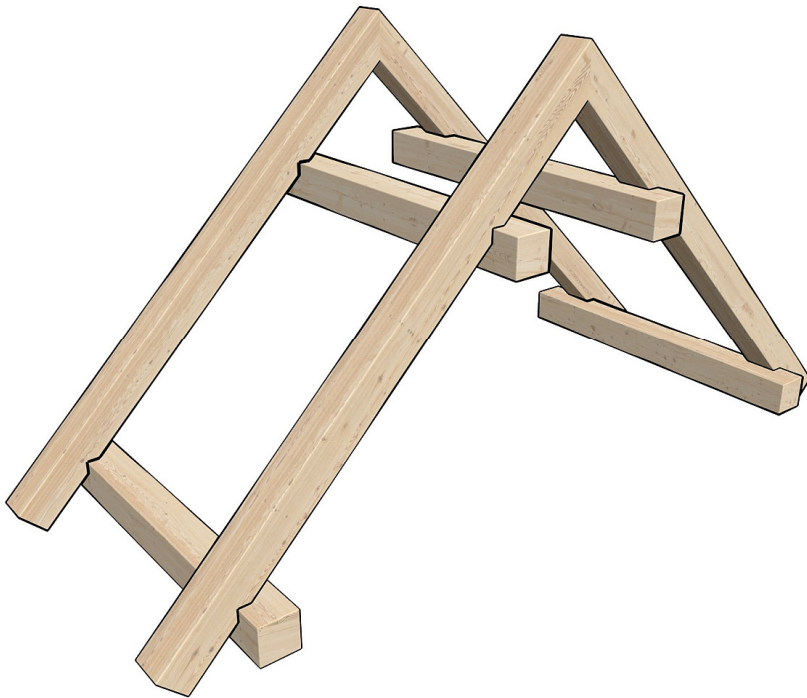

- Satteldachkonstruktion
- Dachschalung und Dachlattung

➤ **KOMPLETTE BAUSPENGLERARBEITEN**

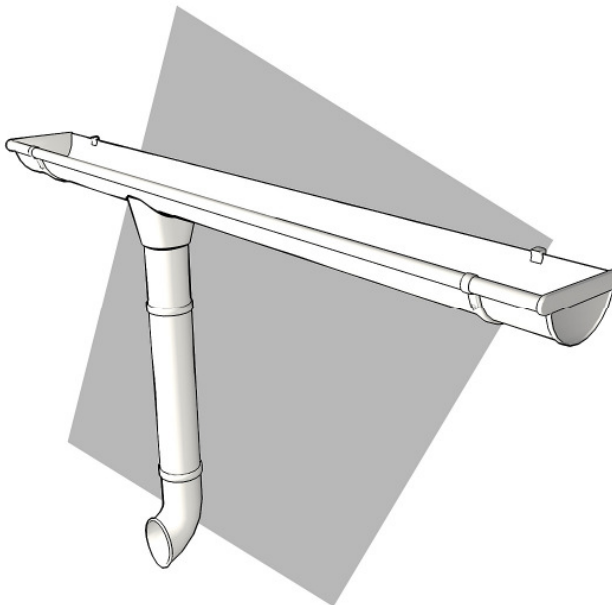

- Runde Hängerinnen aus Aluminiumblech - weiß
- Ablaufrohre

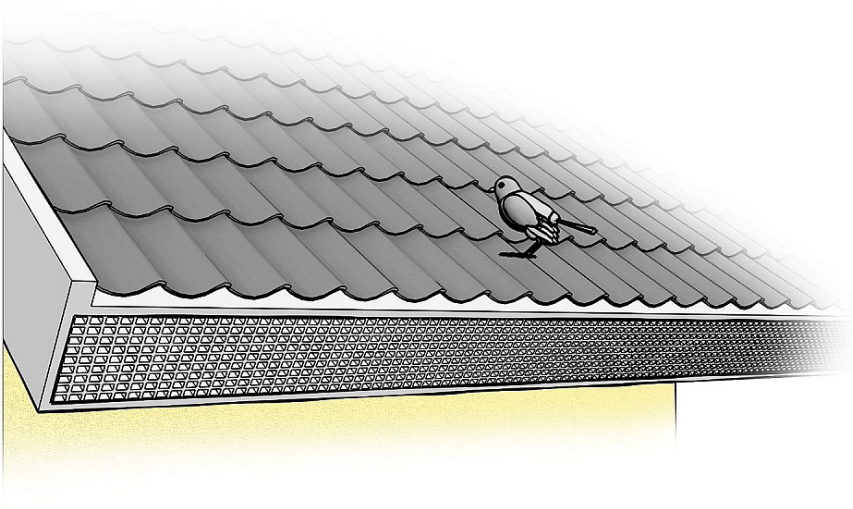

○ Vogelschutzgitter

➤ **KOMPLETTE DACHDECKERARBEITEN**



➤ Dachziegel von BRAMAC

➤ **KOMPLETTE ELEKTROARBEITEN**

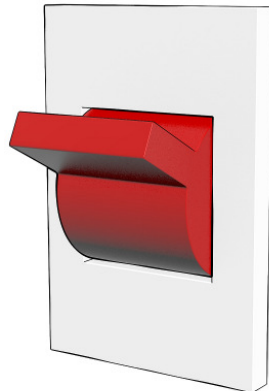

- Sicherungsanlage (FI-Schalter)
- Erdungsanlage
- Stromkreise für Küche und Waschmaschine

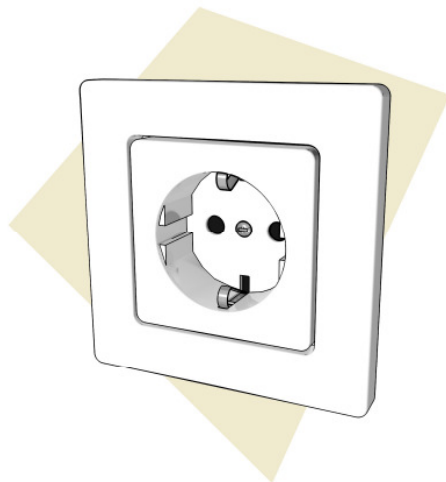

- Steckdosen, Schalter und Lichtauslässe

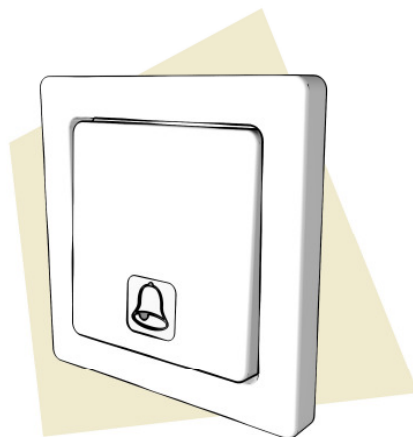

- Klingelanlage

➤ **BAUTISCHLERARBEITEN**

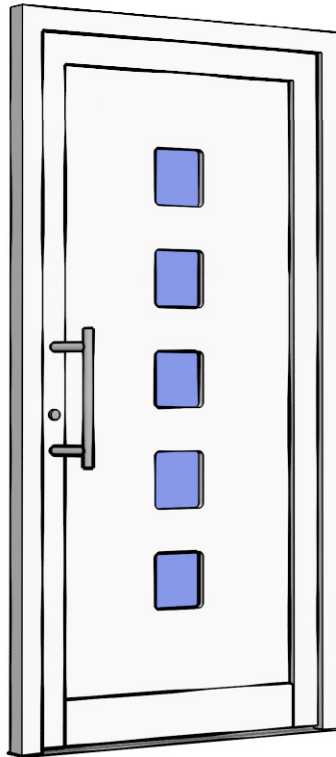

- INTERNORM (oder Gleichwertiges) massive Hauseingangstüre
- INTERNORM (oder Gleichwertiges) Kunststofffenster und Terrassentüre samt Fixverglasung, 3-fach verglast
- inklusive WC-Fenster

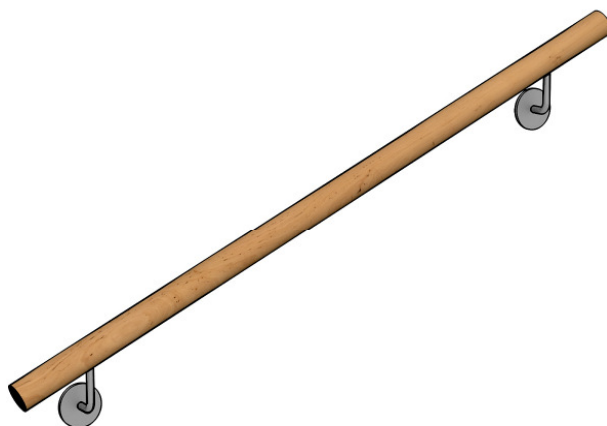

- massiver Handlauf

➤ **KOMPLETTE TROCKENBAUARBEITEN**

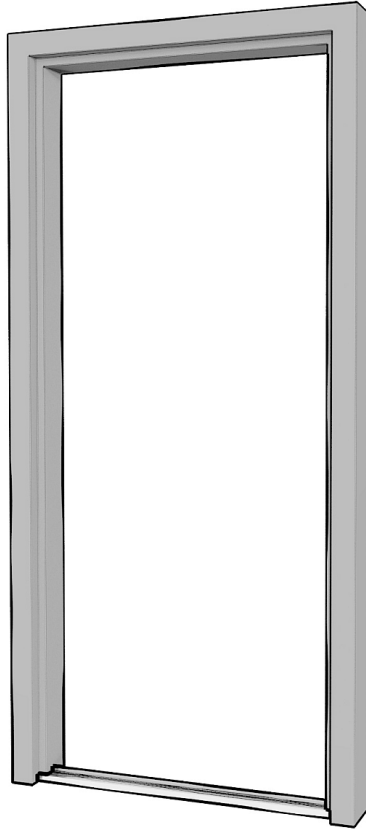

- Türstöcke mit Stahlzarge
- KNAUF (oder Gleichwertiges) Gips-Ständerwände beidseitig beplankt mit Innendämmung - malfertig
- Decken- und Dachschrägenverkleidungen - malfertig

➤ **KOMPLETTE HEIZUNGS- UND SANITÄRINSTALLATIONEN**

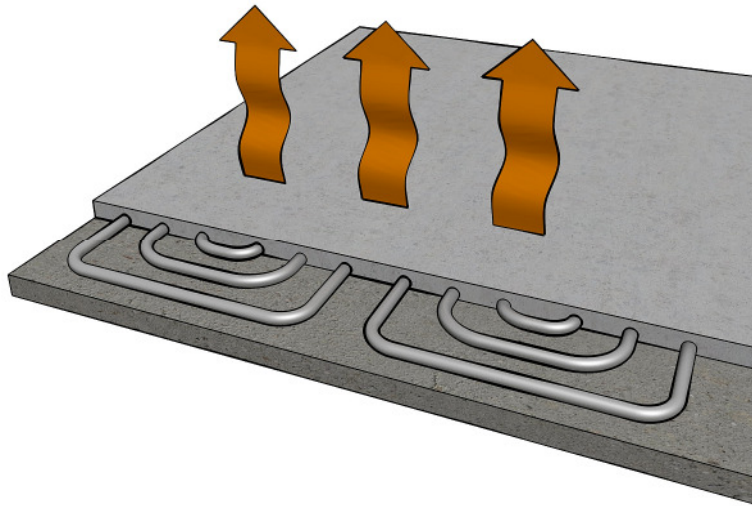

- Fußbodenheizung

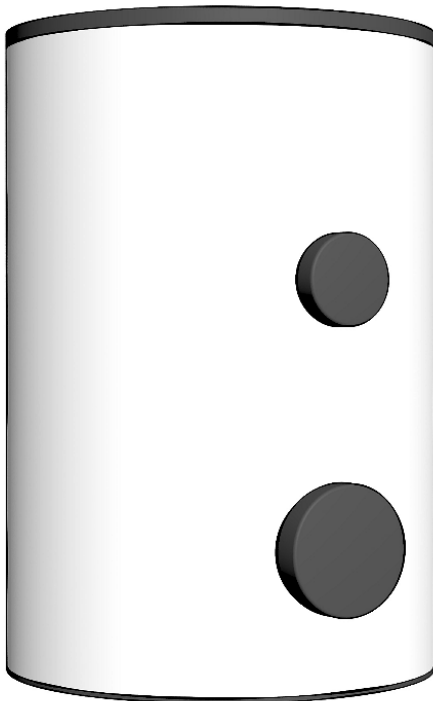

- VAILLANT Warmwasserspeicher - 400 Liter
- VAILLANT Luftwärmepumpe (mit Heiz- und Kühlfunktion für angenehmes Raumklima zu jeder Jahreszeit)

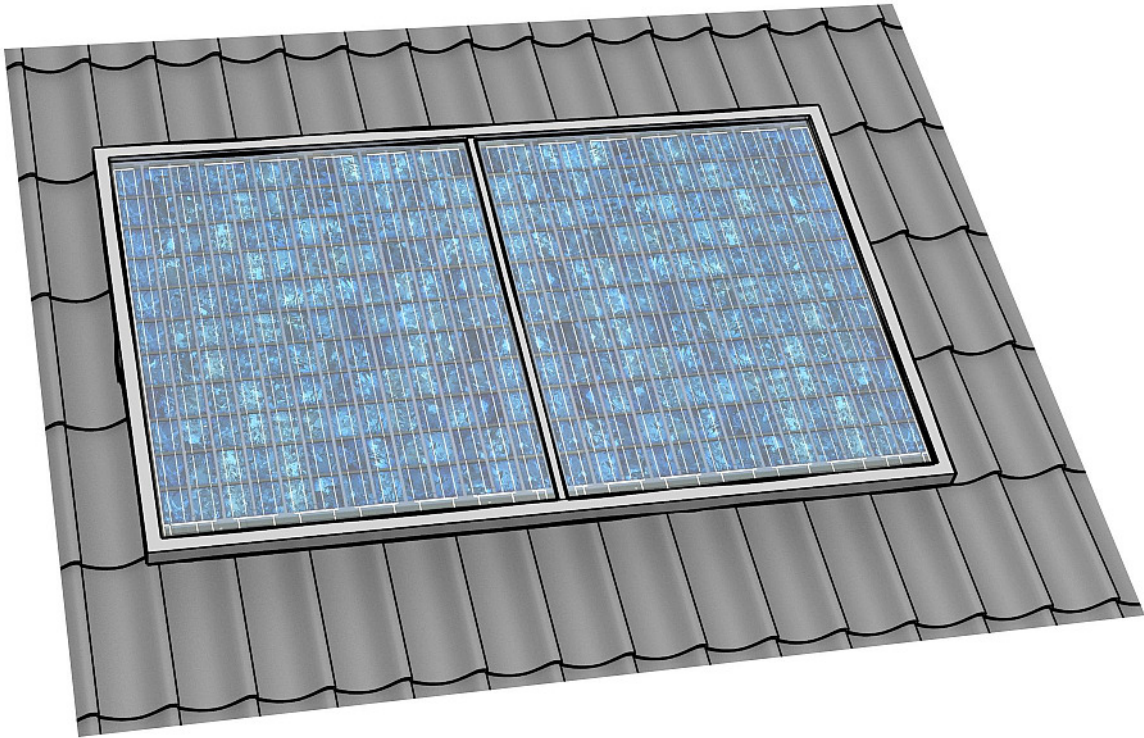

- VAILLANT Sonnenkollektoren für die Warmwasseraufbereitung
- Verrohrungen und Anschlüsse für Küche und Sanitär
- Wasseranschluss an der Außenmauer - frostsicher

LEISTUNGSBESCHREIBUNG PAKET

SCHLÜSSELFERTIG-

Das Schlüsselfertigpaket wird – falls Sie es bestellen möchten - nach Hausübergabe von einer Partnerfirma ausgeführt und umfasst die nachfolgenden Materialien und Arbeitsleistungen:

Der Aufpreis beträgt (famosa SKY² Haus in Standardgröße)

€ 14.200,00

➤ MALER- UND ANSTREICHERARBEITEN

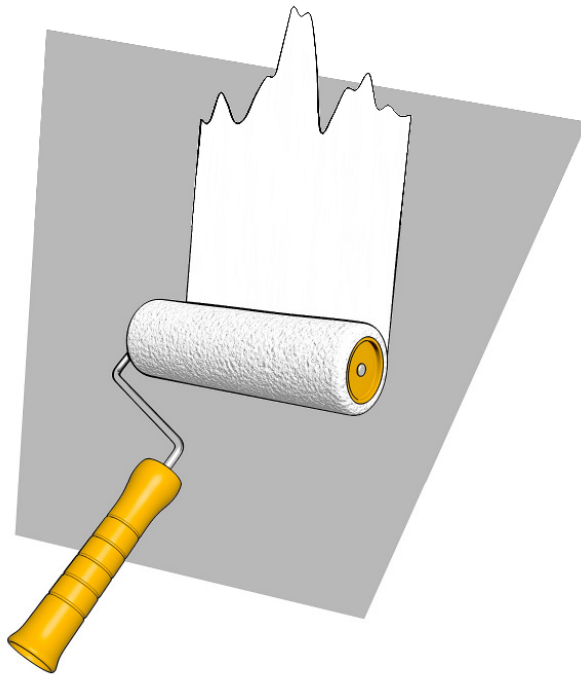

- Farbanstriche auf Mauerwerk und Türzargen

➤ **FLIESENLEGERARBEITEN (EG und OG)**

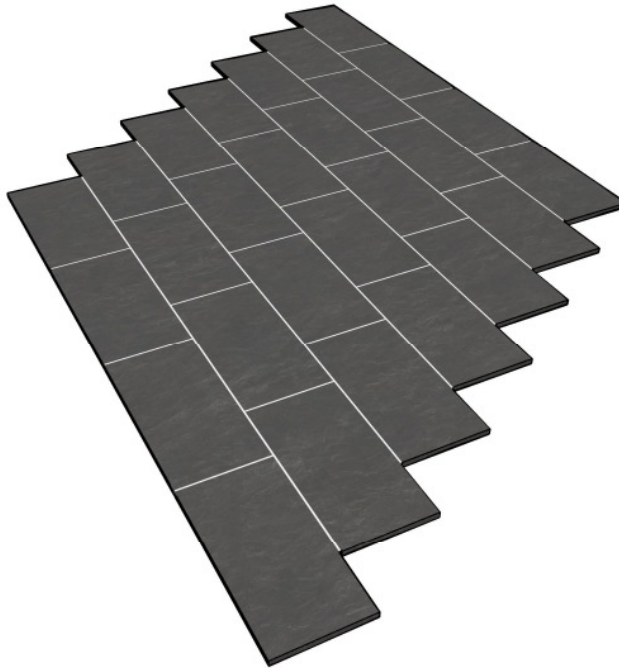

- Feinsteinzeug Fliesen für Wand, Boden und Sockel (verschiedene Farben möglich)

➤ **BAUTISCHLERARBEITEN**



- Laminatboden (oder Parkettboden gegen Aufpreis)

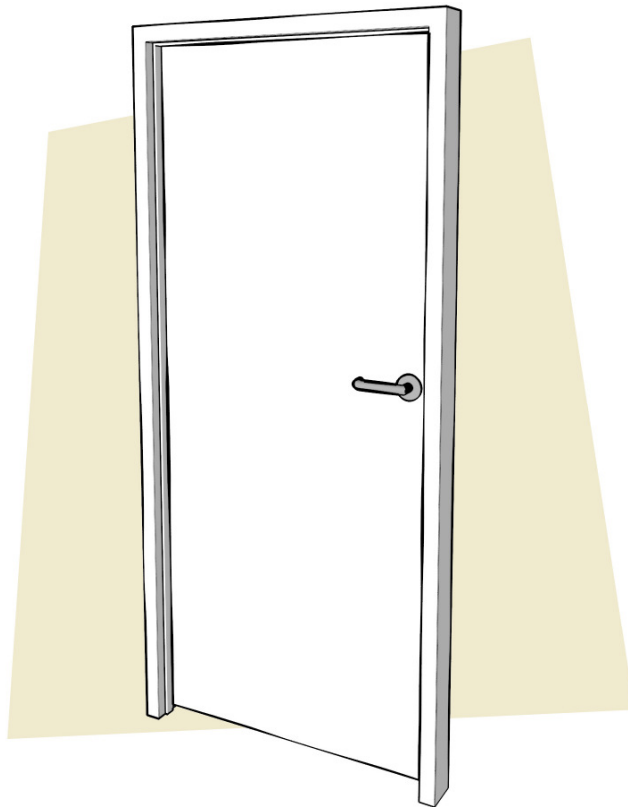

- Innentürblätter

➤ **SANITÄRE EINRICHTUNG**



- Waschtisch (weiß) mit Armatur, Sifon, Befestigung und Waschtischtragegerüst
- Handwaschbecken im WC EG



- Hänge WC mit Drücker im WC EG und Bad OG



- Einbaubadewanne (weiß), 170 x 75 cm, samt Armatur, Brausegarnitur und Brausestange

Finanzierung – NÖ - Wohnbauförderung und Finanzierungsübernahme der Bauträgerfinanzierung

Das Land Niederösterreich gewährt Ihnen im Rahmen der Wohnbauförderung ein mit 1 % verzinstes Darlehen für Ihr famosia - Ziegelhaus von Famosahaus.

➤ **NÖ Wohnbauförderung Eigenheimförderung** (laut Angaben Amt der NÖ-Landesregierung ab Jänner 2012)

- Förderungswerber
 - Österreichische Staatsbürger bzw. Gleichberechtigte
- Einkommensgrenzen
 - höchstzulässiges Jahreseinkommen (netto) darf folgende Grenzen nicht übersteigen:
 - € 40.000,- bei einer Person
 - € 65.000,- bei zwei Personen
 - € 8.000,- zusätzlich für jede weitere Person
- Basisförderung - Punktesystem
 - besteht aus einem mit 1 % verzinstem Darlehen mit einer Laufzeit von 27,5 Jahren. Die Darlehenshöhe richtet sich nach der Energiekennzahl des Gebäudes.

Punktesystem 100-Punkte Haus	
für Förderung bei der Errichtung von Eigenheimen 1 Punkt = EURO 300,-	
Punkte auf Basis Energiekennzahl	Punkte
Energiekennzahl bis 36 A/V Verhältnis 0,70 bis 0,80	60
Punkte auf Basis Nachhaltigkeit	Punkte
Wärmepumpe	20
Solaranlage	10
ökologische Baustoffe ca.	4
Beratung, Berechnung	1

- Familienförderung
 - Die Familienförderung richtet sich nach der jeweiligen Familiensituation. Zur Orientierung dient folgender Überblick:
 - EURO 4.000,- für Jungfamilien
 - EURO 8.000,- für das erste Kind
 - EURO 10.000,- für das zweite Kind
 - EURO 12.000,- ab dem dritten Kind
 - EURO 2.500,- für niederösterreichische Arbeitnehmer

WIE FINANZIEREN SIE IHR FAMOSA-HAUS?

Den Kontakt zu einem kompetenten und bankenunabhängigen Finanzierungsprofi stellen wir gerne her. Er/Sie geht sensibel auf Ihre Wünsche ein und holt mehrere Angebote für Sie ein. Die Abwicklung der Wohnbauförderung übernimmt ihr Finanzierungsberater ebenfalls.

WIE ERFOLGT DIE BEZAHLUNG UND WELCHE SICHERHEITEN ERHÄLT DER KUNDE?

Sie tätigen Zahlungen, nach der für Sie kostengünstigsten Methode des Bauträgervertragsgesetzes, in nur 2 Raten.

Die 1. Rate von € 40.000,- ist eine Woche nach Baubeginn fällig. Als Sicherheit erhalten Sie für Ihre Anzahlung eine Bankgarantie der ERSTE Bank AG.

Die Restzahlung erfolgt nach Fertigstellung des Rohbaus und der Zimmermannsarbeiten am Dach (= vor Dachdeckung mit Ziegel) auf ein treuhändig errichtetes Bauträgerkonto. Die Famosahaus Bauträger GmbH erhält 30% des Kaufpreises, nach Sicherstellung des Eigentumsrechts der Käufer im Grundbuch, den Rest nach Hausübergabe an die Kunden. Alle Zahlungen sind, wie im Gesetz vorgesehen, für die Kunden gesichert.

WANN ERFOLGT DIE FERTIGSTELLUNG?

Mit dem Bau wird im Frühjahr 2017 begonnen. Die Fertigstellung erfolgt im Frühjahr 2018.

IHRE GUTE ENTSCHEIDUNG

Wir möchten, dass Sie sich mit Ihrer Entscheidung für uns wohl fühlen. Für uns ist es wichtig, dass Sie die für sich richtige Entscheidung treffen und auf Dauer in Ihrem famosahaus glücklich sind.

Viele unserer Käufer wurden von zufriedenen NOVUS und famosahaus Kunden empfohlen. Darauf sind wir besonders stolz.

Famosahaus Bauträger GmbH
Schönbrunner Straße 225/1/1
1120 Wien

Tel: 01/ 817 18 07

e-mail: office@famosahaus.at www.famosahaus.at

Famosahaus – Ihr Bedürfnis – Ihr Nutzen

IHR BEDÜRFNIS	Unsere Stärken	IHR NUTZEN
Gute Betreuung	famosa ist kundenorientiert. Vom Erstkontakt bis zur Hausübernahme.	Sie kennen Ihre Ansprechpartner mit Namen. Kurze interne Entscheidungswege.
Sicherheit	Sicherung aller Zahlungen Hauptfirmen aus Österreich Markenprodukte	Ihr Geld liegt auf einem Treuhandkonto bzw. auf einem Bau- trägersperrkonto. Ausgesuchte und erprobte Unternehmen Produktsicherheit, Ausführungssicherheit, Abwicklungssi- cherheit
Transparenz	Zulieferer, Finanzierung, Behörden.	Liste mit allen Professionisten und Behörden bei Baubeginn. Nach Baubeginn wird jedes Monat eine aktuelle Bauinfo an alle Kunden gesendet.
Preis/ Leistung	Klar, konkurrenzfähig	Klare Fixpreise Von der Anfrage, über die Finanzierung bis zur Schlüssel- übergabe: alles aus einer Hand.
Kompetenz (fachlich, sozial, emotional)	Geschulte und motivierte Mitarbeiter	Wir engagieren uns für Ihren Traum von Anfang an.
Vertrauenswürdiger Partner	Über 1000 verkaufte Häu- ser in 16 Jahren	Gute Bonität. Viele zufriedene Kunden. „Wir wollen von unseren Kunden weiter empfohlen werden“.
Verlässlichkeit	rasche Abwicklung	Wir erledigen den gesamten Bauablauf für Sie. Sie brauchen nur die Sonderwünsche bekannt geben.
Schnelligkeit	Schnelle Bearbeitung aller Kundenanfragen	Komplexität wird vereinfacht, alle Fragen werden rasch (tele- fonisch oder per Mail) beantwortet.